

de

Montage- und Betriebsanleitung Funkempfänger Rollladen

Wichtige Informationen für:

- den Monteur / • die Elektrofachkraft / • den Benutzer
- Bitte entsprechend weiterleiten!

Diese Anleitung ist vom Benutzer aufzubewahren.

en

Assembly and Operating Instructions Radio Receiver for Roller shutters

Important information for:

- Fitters / • Electricians / • Users

Please forward accordingly!

These instructions must be kept for future reference.

fr

Notice de montage et d'utilisation Récepteur radio pour volets roulants

Informations importantes pour:

- l'installateur / • l'électricien / • l'utilisateur

À transmettre à la personne concernée !

Cette notice doit être conservée par l'utilisateur.

nl

Montage- en gebruiksaanwijzing Draadloze ontvanger voor rolluiken

Belangrijke informatie voor:

- de monteur / • de elektricien / • de gebruiker

Aan de betreffende personen doorgeven!

De gebruiker dient deze gebruiksaanwijzing te bewaren.



Inhaltsverzeichnis

Allgemeines	4
Gewährleistung	4
Sicherheitshinweise	5
Bestimmungsgemäße Verwendung	6
Anschluss	7
Montage	10
Technische Daten	16
Was tun, wenn...?	17

Contents

General information	18
Warranty	18
Safety instructions	19
Designated use	20
Installation	21
Assembly	24
Technical data	30
What to do if...?	31

Sommaire

Généralités	32
Prestation de Garantie.....	32
Consignes de sécurité.....	33
Utilisation conforme aux prescriptions	34
Branchement	35
Montage	38
Caractéristiques techniques.....	44
Que faire si... ?	45

de

en

fr

nl

Inhoudsopgave

Algemeen	46
Garantieverlening.....	46
Veiligheidsinstructies	47
Reglementaire toepassing.....	48
Aansluiting	49
Montage	52
Technische gegevens.....	58
Wat te doen, als ...?.....	59



Allgemeines

Der vom Werk ausgelieferte VC320 wandelt Funksignale in Steuersignale um. Ein bedrahteter Antrieb kann mit dem VC320, per Funk gesteuert werden. Der VC320 kann mit allen Sendern des Centronic Steuerungsprogramms angesteuert werden.

Gewährleistung

Bauliche Veränderungen und unsachgemäße Installationen entgegen dieser Anleitung und unseren sonstigen Hinweisen können zu ernsthaften Verletzungen von Körper und Gesundheit der Benutzer, z.B. Quetschungen, führen, so dass bauliche Veränderungen nur nach Absprache mit uns und unserer Zustimmung erfolgen dürfen und unsere Hinweise, insbesondere in der vorliegenden Montage- und Betriebsanleitung, unbedingt zu beachten sind.

Eine Weiterverarbeitung der Produkte entgegen deren bestimmungsgemäßen Verwendung ist nicht zulässig.

Endproduktehersteller und Installateur haben darauf zu achten, dass bei Verwendung unserer Produkte alle, insbesondere hinsichtlich Herstellung des Endproduktes, Installation und Kundenberatung, erforderlichen gesetzlichen und behördlichen Vorschriften, insbesondere die einschlägigen aktuellen EMV-Vorschriften, beachtet und eingehalten werden.

Sicherheitshinweise



Vorsicht

- Verletzungsgefahr durch Stromschlag.
- Anschlüsse an 230 V Netz müssen durch eine Elektrofachkraft erfolgen.
- Schalten Sie vor der Montage die Anschlussleitung spannungsfrei.
- Die Vorschriften der örtlichen Energieversorgungsunternehmen sowie die Bestimmungen für nasse und feuchte Räume nach VDE 100, sind beim Anschluss einzuhalten.
- Nur in trockenen Räumen verwenden.
- Verwenden Sie nur unveränderte Becker Originalteile.
- Halten Sie Personen aus dem Fahrbereich der Anlagen fern.
- Halten Sie Kinder von Steuerungen fern.
- Beachten Sie Ihre landesspezifischen Bestimmungen.
- Wird die Anlage durch ein oder mehrere Geräte gesteuert, muss der Fahrbereich der Anlage während des Betriebes einsehbar sein.

de

en

fr

nl

Bestimmungsgemäße Verwendung

Der VC320 darf nur für die Ansteuerung von Rollladenanlagen verwendet werden.

- Bitte beachten Sie, dass Funkanlagen nicht in Bereichen mit erhöhtem Störungsrisiko betrieben werden dürfen (z.B. Krankenhäuser, Flughäfen).
- Die Fernsteuerung ist nur für Geräte und Anlagen zulässig, bei denen eine Funktionsstörung im Handsender oder Empfänger keine Gefahr für Personen, Tiere oder Sachen ergibt oder dieses Risiko durch andere Sicherheits-einrichtungen abgedeckt ist.
- Der Betreiber genießt keinerlei Schutz vor Störungen durch andere Fernmeldeanlagen und Endeinrichtungen (z.B. auch durch Funkanlagen, die ordnungsgemäß im gleichen Frequenzbereich betrieben werden).
- Funkempfänger nur mit vom Hersteller zugelassenen Geräten und Anlagen verbinden.



Hinweis

Achten Sie darauf, dass die Steuerung nicht im Bereich metallischer Flächen oder magnetischer Felder installiert und betrieben wird.

Funkanlagen, die auf der gleichen Frequenz senden, können zur Störung des Empfangs führen.

Es ist zu beachten, dass die Reichweite des Funksignals durch den Gesetzgeber und die baulichen Maßnahmen begrenzt ist.

Anschluss



Vorsicht

Verletzungsgefahr durch Stromschlag.

Anschluss nur durch eine Elektrofachkraft!

Achten Sie bei der Montage des Rollladens immer darauf, dass die Leitungen nicht bei Betrieb der Anlage beschädigt werden können. Decken Sie scharfe Kanten, über die das Kabel geführt wird, mit entsprechendem Schutzband ab. Bei eventuellen Beschädigungen der Leitungen darf ein Austausch dieser nur durch den Hersteller erfolgen.

Wird mehr als ein Antrieb über der VC320 angesteuert, müssen die Antriebe durch Relaissteuerungen entkoppelt werden. Diese Entkopplung entfällt bei Becker-Antrieben mit elektronischer Endabschaltung.

Beachten Sie den Schaltstrom des Gerätes.

de

en

fr

nl



Montage- und Betriebsanleitung

Schließen Sie den VC320 wie folgt an:

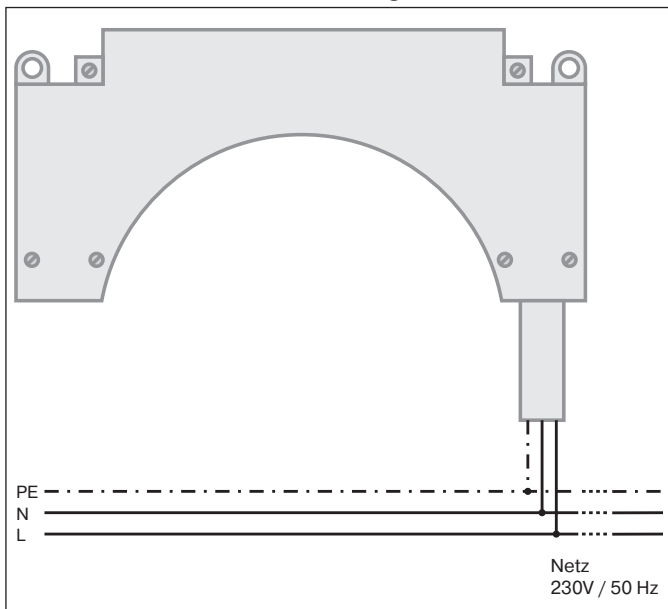

Schließen Sie den Rohrantrieb wie folgt an:

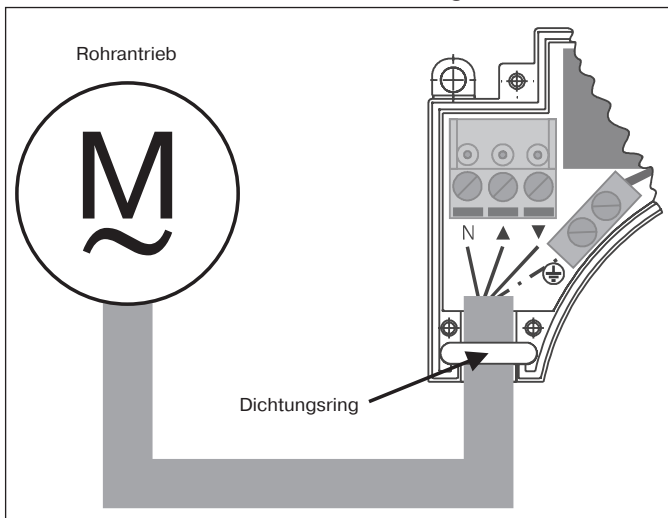

Lernen Sie einen Sender in den Empfänger ein (siehe Kapitel „Einlernen des Funks“)



Hinweis

Achten Sie auf optimalen Funkempfang.

Überprüfen Sie die Drehrichtung des Rohrantriebes. Sollte die Drehrichtung nicht stimmen, tauschen Sie die Anschlussdrähte ▲ und ▼ des Rohrantriebes.

Montage

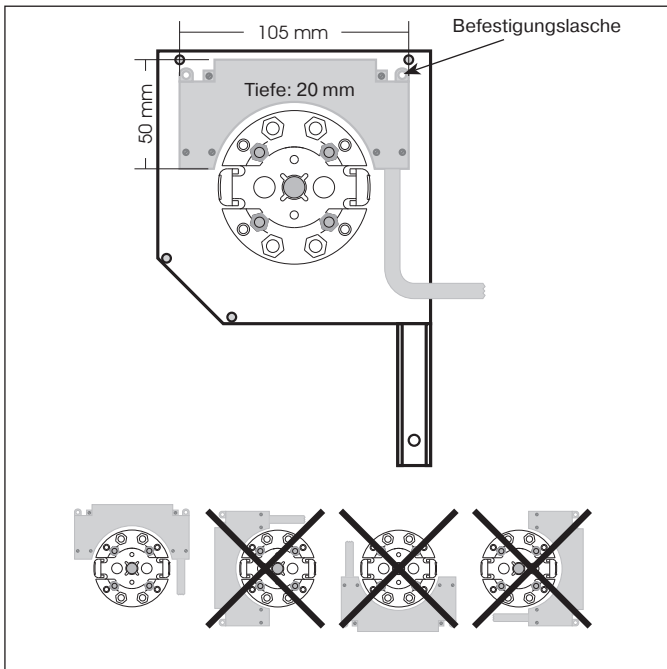

Es gibt 2 Möglichkeiten der Montage:

- Sie können den VC320 mit zwei Schrauben \varnothing 3mm durch die Befestigungslaschen anschrauben.
- Sie haben die Möglichkeit den VC320 mit Hilfe der beigelegten Klebepads fest zu kleben.



Hinweis

Achten Sie darauf, dass die Klebestelle trocken, sauber und fettfrei ist.

1) Einlernen des Funks

1. Schließen Sie den VC320 an die Spannungsversorgung an.
2. Jetzt schalten Sie die Spannung ein.
3. Der VC320 geht für 3 Minuten in Lernbereitschaft.

1a) Mastersender einlernen

Drücken Sie die Lerntaste des Senders innerhalb der Lernbereitschaft **für 3 Sekunden**.

Der Behang quittiert den Einlernvorgang mit einer Bewegung, d.h. der Behang bewegt sich einige Zentimeter.

Diese Quittierung wird im folgenden als „Nicken“ bezeichnet.

Damit ist der Einlernvorgang beendet.



Hinweis

Falls im Empfänger schon ein Sender eingelernt ist, drücken Sie die Lerntaste für 10 Sekunden.

1b) Einlernen weiterer Sender



Hinweis

Es können neben dem Mastersender noch bis zu 15 Sender in den VC320 eingelernt werden.

1. Drücken Sie die Lerntaste des unter 1a) eingelernten Mastersenders für 3 Sekunden.
Die Quittierung erfolgt durch ein „Nicken“ des Behanges.
2. Drücken Sie nun die Lerntaste eines neuen Senders, der dem VC320 noch nicht bekannt ist, für 3 Sekunden. Damit wird die Lernbereitschaft des VC320 für einen neuen Sender für 3 Minuten aktiviert.
Die Quittierung erfolgt durch ein „Nicken“ des Behanges.
3. Jetzt drücken Sie die Lerntaste des neu einzulernenden Senders noch einmal für 3 Sekunden.
Die Quittierung erfolgt durch ein „Nicken“ des Behanges.
Der neue Sender ist nun eingelernt.

de

en

fr

nl



2) Zwischenposition



Hinweis

Die Zwischenposition ist eine frei wählbare Position des Rollladens, zwischen der oberen und unteren Endlage. Vor dem Einstellen der Zwischenposition müssen beide Endlagen eingestellt sein.

Die Zwischenposition wird aus der oberen Endlage angefahren.

2a) Einstellen der Zwischenposition

1. Fahren Sie den Behang aus der oberen Endlage in die gewünschte Zwischenposition.
2. Drücken Sie nun zuerst die STOPP-Taste und innerhalb 3 Sekunden zusätzlich die AB-Taste und halten Sie die beiden Tasten gedrückt.

Die Quittierung erfolgt durch ein „Nicken“ des Behanges.

Die Zwischenposition wurde gespeichert.

2b) Anfahren der Zwischenposition

1. Drücken Sie 2 mal die AB-Taste innerhalb einer Sekunde.

Der Behang fährt in die Zwischenposition.

2c) Löschen der Zwischenposition

1. Fahren Sie den Behang in die Zwischenposition.
2. Drücken Sie nun zuerst die STOPP-Taste und innerhalb 3 Sekunden zusätzlich die AB-Taste und halten Sie die beiden Tasten gedrückt.

Die Quittierung erfolgt durch ein „Nicken“ des Behanges.

Die Zwischenposition wurde gelöscht.

3) Lüftungsposition



Hinweis

Mit dieser Funktion können Sie den Rollladen aus der unteren Endlage soweit wieder Auffahren, dass die Lüftungsschlitze geöffnet werden. Vor dem Einstellen der Lüftungsposition müssen beide Endlagen eingestellt sein.

Die Lüftungsposition wird aus der unteren Endlage angefahren.

3a) Einstellen der Lüftungsposition

1. Fahren Sie den Behang aus der unteren Endlage in die gewünschte Lüftungsposition.
2. Drücken Sie nun zuerst die STOPP-Taste und innerhalb 3 Sekunden zusätzlich die AUF-Taste und halten Sie die beiden Tasten gedrückt.

Die Quittierung erfolgt durch ein „Nicken“ des Behanges.

Die Lüftungsposition wurde gespeichert.

3b) Anfahren der Lüftungsposition

1. Drücken Sie 2 mal die AUF-Taste innerhalb einer Sekunde.
- Der Behang fährt in die Lüftungsposition.

3c) Löschen der Lüftungsposition

1. Fahren Sie den Behang in die Lüftungsposition.
2. Drücken Sie nun zuerst die STOPP-Taste und innerhalb 3 Sekunden zusätzlich die AUF-Taste und halten Sie die beiden Tasten gedrückt.

Die Quittierung erfolgt durch ein „Nicken“ des Behanges.

Die Lüftungsposition wurde gelöscht.

de

en

fr

nl

4) Sender löschen

4a) Sender einzeln löschen



Hinweis

Der unter 1a) eingelernte Mastersender kann nicht gelöscht werden. Er kann nur überschrieben werden (siehe Punkt 5).

1. Drücken Sie die Lerntaste am Mastersender für 3 Sekunden.
Die Quittierung erfolgt durch ein „Nicken“ des Behanges.
 2. Jetzt drücken Sie die Lerntaste des zu löschenden Senders für 3 Sekunden
Die Quittierung erfolgt durch ein „Nicken“ des Behanges.
 3. Anschließend drücken Sie noch einmal die Lerntaste des zu löschenden Senders für 10 Sekunden
Die Quittierung erfolgt durch ein „Nicken“ des Behanges.
- Der Sender wurde aus dem VC320 gelöscht.

4b) Alle Sender löschen (außer Mastersender)

1. Drücken Sie die Lerntaste am Mastersender für 3 Sekunden.
Die Quittierung erfolgt durch ein „Nicken“ des Behanges.
 2. Drücken Sie noch einmal die Lerntaste am Mastersender für 3 Sekunden.
Die Quittierung erfolgt durch ein „Nicken“ des Behanges.
 3. Drücken Sie noch einmal die Lerntaste am Mastersender für 10 Sekunden.
Die Quittierung erfolgt durch ein „Nicken“ des Behanges.
- Alle Sender (außer Mastersender) wurden aus dem Empfänger gelöscht

5) Master überschreiben

1. Schalten Sie die Spannungsversorgung des VC320 aus und nach 10 Sekunden wieder ein.

Der VC320 geht für 3 Minuten in Lernbereitschaft.



Hinweis

Damit der neue Mastersender nur in den gewünschten VC320 eingelernt wird, müssen Sie alle anderen Empfänger, die mit an der gleichen Spannungsversorgung angeschlossen sind, aus der Lernbereitschaft bringen.

Nach Wiedereinschalten der Spannung führen Sie dazu mit dem Sender dieser Empfänger einen Fahr- oder Stopp-Befehl aus.

2. Jetzt drücken Sie die Lerntaste des neuen Mastersenders für 10 Sekunden.

Die Quittierung erfolgt durch ein „Nicken“ des Behanges.

Der neue Mastersender wurde eingelernt und der alte Mastersender wurde gelöscht.

6) Programmieren der Fahrzeiten



Hinweis

Diese Funktion ist nur mit den Sendern MemoControl MC441 und MC411 des Becker-Steuerungs-Programmes Centronic möglich.

Der VC320 kann die Schaltzeit für eine AUF- und AB-Bewegung speichern.

In der Schiebeschalterstellung „☉“ wird diese Rollladenbewegung alle 24 Stunden wiederholt.

Die Stellung des ☉/☿-Schiebeschalters ist beim Lernen der Schaltzeit unerheblich. Zuvor gespeicherte Schaltzeiten werden ggf. überschrieben.

1. Ggf. den Rollladen in die entgegengesetzte Endlage steuern.

2. Warten bis zur gewünschten Zeit, zu der der automatische Fahrbefehl ausgeführt werden soll.

3. Zum gewünschten Zeitpunkt die entsprechende Richtungstaste betätigen und gedrückt halten bis der Rollladenantrieb nach ca. 6 Sekunden kurz stoppt und anschließend bis zur Endlage weiterläuft.

4. Richtungstaste loslassen.

Der VC320 hat den aktuellen Zeitpunkt für diese Bewegungsrichtung gespeichert.

de

en

fr

nl



7) Löschen der Fahrzeiten



Hinweis

Beim Löschvorgang werden immer beide Fahrzeiten gelöscht.

Um die AUF- und AB-Fahrzeit zu löschen, drücken Sie die STOPP-Taste für 10 Sekunden.

Die Quittierung erfolgt durch ein „Nicken“ des Behanges.

Die Fahrzeiten sind gelöscht.

Technische Daten

Nennspannung	230-240 V AC / 50 Hz
Schaltstrom	5 A /230-240 V AC bei $\cos \varphi = 1$
Schutzart	IP 42
Schutzklasse (nur nach bestimmungsgemäßer Montage)	II
Zulässige Umgebungstemperatur	-25 °C bis +55 °C
Funkfrequenz	868,3 MHz
Montageart	Im Rollladenkasten



Was tun, wenn...?

Störung	Ursache	Beseitigung
Antrieb läuft nicht.	Falscher Anschluss.	Anschluss prüfen.
Antrieb läuft in die falsche Richtung	Falscher Anschluß	Drähte ▲ und ▼ tauschen.
Der VC320 führt manuelle Fahrbefehle nicht aus.	Sender ist nicht im VC320 eingelernt.	Sender einlernen.
Der VC320 führt automatische Fahrbefehle nicht aus.	1. Sender ist nicht im VC320 eingelernt. 2. Schiebeschalter des Senders steht auf ↕.	1. Sender einlernen. 2. Stellen Sie den Schiebeschalter des Senders auf ⊖.
VC320 nimmt keine Schaltzeiten an.	Eingelernter Sender hat keinen ↕/⊖ Schiebeschalter.	Sender mit ↕/⊖-Schiebeschalter verwenden.
Rohrantrieb fährt nicht zu der eingestellten Schaltzeit.	1. ↕/⊖ Schiebeschalter in Position ↕. 2. Mehrere Schiebeschalter-Sender sind in den Rohrantrieb eingelernt. Ein ↕/⊖ Schiebeschalter steht auf ↕.	1. ↕/⊖ Schiebeschalter in Position ⊖ schieben. 2. An einem Sender den Schiebeschalter von ↕ auf ⊖ stellen. Steht der Schiebeschalter schon auf ⊖, so muss auf ↕ und wieder zurück auf ⊖ gestellt werden.
Eingestellte Schaltzeiten ändern sich.	Häufige 230VAC-Netzunterbrechungen. Schwankungen in der 50 Hz-Netzfrequenz.	

de

en

fr

nl



General information

The VC320, as supplied ex works, converts radio signals into control signals and can be used to control a mains-connected drive. The VC320 can be operated with any transmitter from the Centronic range.

Warranty

Structural modifications and incorrect installation which are not in accordance with these and our other instructions can result in serious injuries, e.g. crushing of limbs. Therefore, structural modifications should only be carried out with our prior approval and in accordance with our instructions, particularly the information contained in these Assembly and Operating Instructions.

Any further processing of the products which does not comply with their intended use is not permitted.

The end product manufacturer and fitter have to ensure that all the current statutory, official regulations and, in particular, EMC regulations are adhered to during utilisation of our products, especially with regard to end product assembly, installation and customer advice.

Safety instructions



Warning!

- Risk of injury by electric shock.
- All electrical installations to a 230 V power network must be performed by an authorised electrician.
- Before assembly, disconnect the power lead from the supply.
- When installing the system, the provisions set down by local public utilities and the stipulations for wet and damp rooms in accordance with VDE 100 must be observed.
- For use in dry rooms only.
- Use unmodified Becker original parts only.
- Keep persons away from the systems guide track.
- Keep children away from controls.
- Always comply with relevant national stipulations.
- If the system is controlled by one or more devices, the system guide track must be visible during operation.

de

en

fr

nl



Designated use

The VC320 may be used to operate roller shutters only.

- Please note that radio-controlled systems may not be used in areas with a high risk of interference (e.g. hospitals, airports).
- The remote control is intended solely for use with equipment and systems in which malfunctions in the handheld transmitter or receiver would not pose any risk to persons, animals or property or which contain safety devices to eliminate such risks.
- The operator is not protected from interference from other telecommunications systems and terminal equipment (e.g. even from radio-controlled systems which are properly operated in the same frequency range).
- Radio receivers may only be used in combination with equipment and systems stipulated in manufacturers' specifications.



Note

Ensure that the system is not installed and operated close to metal surfaces or magnetic fields.

Radio base systems transmitting in the same frequency range may cause reception interference.

Please note that the operating range of the radio signal is limited by legislation as well as by product design.

Installation



Caution

Risk of injury by electric shock!

All electrical installations must be performed by an authorised electrician!

When installing the roller shutter, always ensure that there is no risk of the wiring being damaged when the system is in operation. Any sharp edges which the cable comes into contact with must be covered with suitable protective band. Damaged wiring may be replaced by the manufacturer only.

If the VC320 is used to operate more than one drive, the drives must be decoupled by relay controls. This does not apply to Becker drives with electronic limit switches.

The switched current of the device must be observed at all times.

de

en

fr

nl



Assembly and Operating Instructions

Connect the VC320 as shown below:

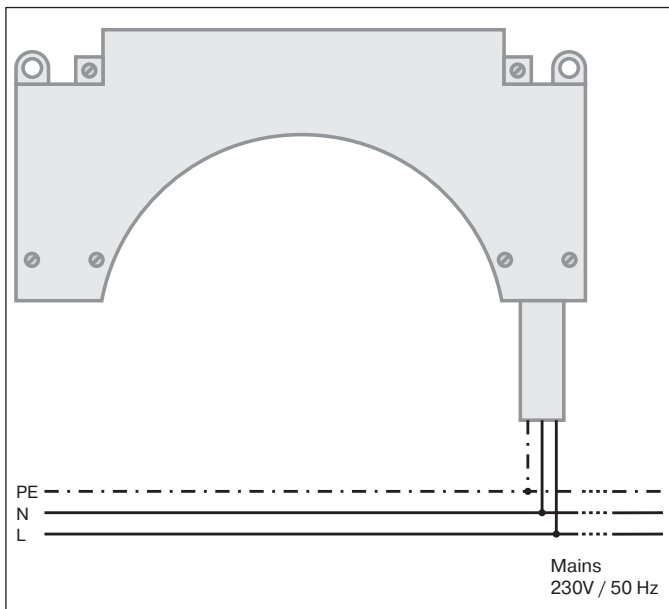

Connect the tubular drive as shown below:

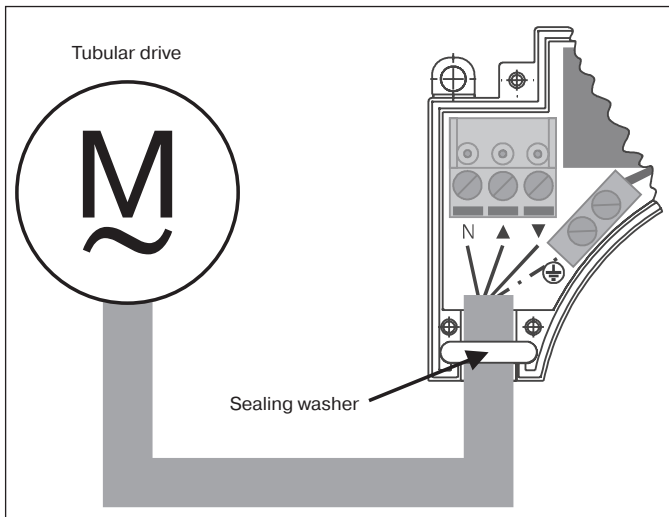

Programme one transmitter in the receiver (See section on “Programming radio channels”)



Note

Ensure that optimum radio reception is achieved.

Check the rotation direction of the tubular drive. If the rotation direction is incorrect, the connecting wires ▲ and ▼ of the tubular drive must be changed round.

de

en

fr

nl

Assembly

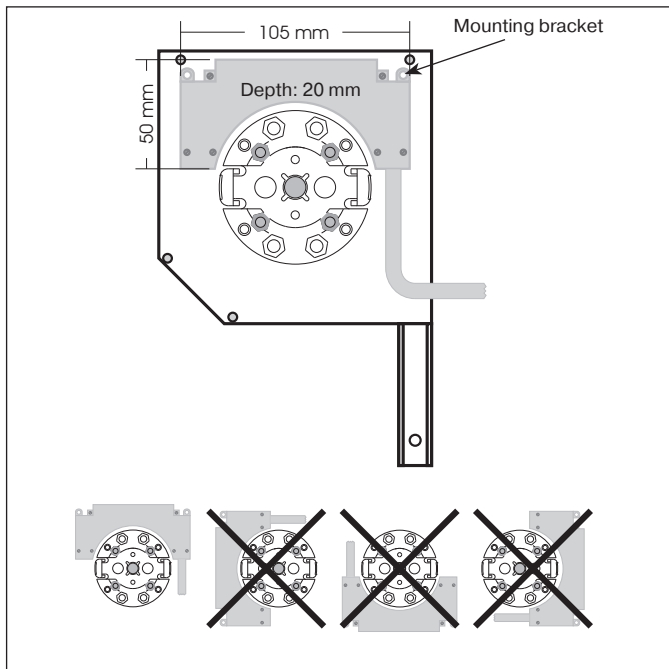

There are 2 possible ways to install the device:

- The VC320 can be mounted using the mounting brackets shown. To do so, two screws (\varnothing 3 mm) are required.
- The VC320 can be mounted using the adhesive pads provided.



Note

Always ensure that the contact spot for the adhesive pads is dry, clean and non-greasy.

1) Programming radio channels

1. Connect the VC320 to the power supply.
2. Now switch on the power supply.
3. The VC320 goes into programming mode for 3 minutes.

1a) Programming master transmitter

When the receiver is in programming mode, press the programming button on the transmitter and hold **for 3 seconds**.

The shutter will make a slight movement to confirm programming, i.e. the shutter curtain will move a few centimetres.

This confirmation is referred to as “nodding” in the rest of the operating instructions.

When the shutter “nods”, this signifies that the programming process has been successfully completed.



Note

If a transmitter has already been programmed in the receiver, press the programming button and hold for 10 seconds.

1b) Programming additional transmitters



Note

In addition to the master transmitter, up to 15 further transmitters can be programmed in the VC320.

1. Press the programming button of the master transmitter programmed in point 1a) for 3 seconds.
The shutter will “nod” to confirm.
2. Now press the programming button of a new transmitter which has not yet been programmed in the VC320 and hold for 3 seconds. Doing so activates the programming mode of the VC320 for a new transmitter for 3 minutes.
The shutter will “nod” to confirm.
3. Now press the programming button of the new transmitter which you wish to programme for a further 3 seconds.
The shutter will “nod” to confirm.

The new transmitter has been successfully programmed in the receiver.

de

en

fr

nl



2) Intermediate position



Note

The intermediate position can be set at any given position and lies between the upper and lower final positions of the shutter. The intermediate position can only be set after the two final positions have been set.

The shutter is adjusted into the intermediate position from the upper final position.

2a) Setting the intermediate position

1. Adjust the shutter from the upper final position into the desired intermediate position.
2. Now press and hold the STOP button. Within 3 seconds also press the DOWN button and keep both buttons pressed.
The shutter will “nod” to confirm.

The intermediate position has been stored.

2b) Adjusting the shutter into the intermediate position

1. Press the DOWN button twice within one second.

The shutter will move into the intermediate position.

2c) Deleting the intermediate position

1. Adjust the shutter into the intermediate position.
2. Now press and hold the STOP button. Within 3 seconds also press the DOWN button and keep both buttons pressed.
The shutter will “nod” to confirm.

The intermediate position has been deleted.

3) Ventilation position



Note

This function is used to move your roller shutters from the lower final position upwards in order to open the ventilation slats. The ventilation position can only be set after the two final positions have been set.

The shutter is adjusted into the ventilation position from the lower final position.

3a) Setting the ventilation position

1. Adjust the shutter into the desired ventilation position from the lower final position.
2. Now press and hold the STOP button. Within 3 seconds also press the UP button and keep both buttons pressed.
The shutter will “nod” to confirm.

The ventilation position has been stored.

3b) Adjusting the shutter into the ventilation position

1. Press the UP button twice within one second.

The shutter will move into the ventilation position.

3c) Deleting the ventilation position

1. Adjust the shutter into the ventilation position.
2. Now press and hold the STOP button. Within 3 seconds also press the UP button and keep both buttons pressed.
The shutter will “nod” to confirm.

The ventilation position has been deleted.

de

en

fr

nl

4) Deleting transmitters

4a) Deleting transmitters individually



Note

The master transmitter which was programmed in point 1a) cannot be deleted. It can only be overwritten (see Point 5).

1. Press the programming button on the master transmitter for 3 seconds.
The shutter will “nod” to confirm.
2. Now press the programming button of the transmitter to be deleted for 3 seconds.
The shutter will “nod” to confirm.
3. Then press the programming button of the transmitter to be deleted for a further 10 seconds.
The shutter will “nod” to confirm.

The transmitter has been deleted from the VC320.

4b) Deleting all transmitters (except master transmitter)

1. Press the programming button on the master transmitter for 3 seconds.
The shutter will “nod” to confirm.
2. Press the programming button on the master transmitter for a further 3 seconds.
The shutter will “nod” to confirm.
3. Press the programming button on the master transmitter for a further 10 seconds.
The shutter will “nod” to confirm.

All transmitters (except master transmitter) have been deleted from the receiver.

5) Overwriting the master transmitter

1. Turn off the power supply to the VC320 and switch back on after 5 seconds.

The VC320 goes into programming mode for 3 minutes.



Note

To ensure that the new master transmitter is programmed in the desired VC320 only, all other receivers which are connected to the same power supply must be deactivated from the programming mode.

To do so, after switching back on the power supply, execute a control or stop command using the transmitter for the given receivers.

2. Now press the programming button of the new master transmitter for 10 seconds.

The shutter will “nod” to confirm.

The new master transmitter has been programmed and the old master transmitter deleted.

14

6) Programming switching times



Note

This function is only available with the transmitters MemoControl MC441 and MC411, which can be found in the Centronic range from Becker.

The VC320 can store switching times for one UP and DOWN command.

If the sliding switch is set to auto “☉”, this command is repeated every 24 hours. The ☉/☽ position for the sliding switch is unimportant when programming the switching time. All previously stored switching times are overwritten accordingly.

1. If necessary, adjust your roller shutter into the final position opposite to the desired running direction.
2. Wait until the time at which the automatic control command is to be executed.
3. At the desired time, press the desired direction key and hold down until the roller shutter drive stops briefly after approximately 6 seconds and then moves into the final position.
4. Release the direction key.

The VC320 will automatically store the current time for this control command.

de

en

fr

nl



7) Deleting switching times



Note

Both switching times are always deleted in this process.

In order to delete the UP and DOWN switching times, press the STOP button for 10 seconds.

The shutter will “nod” to confirm.

The switching times have been deleted.

Technical data

Nominal voltage	230-240 V AC / 50 Hz
Switched current	5 A / 230-240 V AC for $\cos \varphi = 1$
System of protection	IP 42
Protection rating	
(provided the device has been properly installed in accordance with the specifications) II	
Permissible ambient temperature	Between -25 °C and +55 °C
Operating frequency	868.3 MHz
Type of installation	In roller shutter box



What to do if...?

Malfunction	Cause	Solution
Drive is not running.	Faulty connection.	Check connection.
Drive is running in the wrong direction.	Faulty connection.	Change round ▲ and ▼ wires.
The VC320 does not execute manual control commands.	Transmitter is not programmed in the VC320.	Programme transmitter.
The VC320 does not execute automatic control commands.	1. Transmitter is not programmed in the VC320. 2. Sliding switch of the transmitter is set to manual 🔄.	1. Programme transmitter. 2. Set the sliding switch of the transmitter to auto U.
VC320 will not accept switching times.	Programmed transmitter has no manual/auto 🔄/⌚ sliding switch.	Use transmitter with manual/auto 🔄/⌚ sliding switch.
Tubular drive does not run at the pre-set switching time.	1. Manual/auto 🔄/⌚ sliding switch is set to manual 🔄. 2. Several sliding switch transmitters are programmed in the tubular drive. One manual/auto 🔄/⌚ sliding switch is set to manual 🔄.	1. Set manual/auto 🔄/⌚ sliding switch to auto ⌚. 2. Adjust the sliding switch on one of the transmitters from manual 🔄 to auto ⌚. If the sliding switch is already set to auto ⌚, adjust the switch to manual 🔄 briefly and back to auto ⌚.
Programmed switching times change.	Frequent power interruptions in 230 VAC power supply. Variations in the 50 Hz power-line frequency.	

de

en

fr

nl



Généralités

Le VC320 livré par l'usine transforme les signaux radio en signaux de commande. Un moteur filaire peut être commandé par radio avec le VC320. Le VC320 peut être piloté avec tous les émetteurs du programme de commandes Centronic.

Prestation de Garantie

Toute modification du moteur et toute installation inappropriée allant à l'encontre de cette notice et de nos autres consignes peuvent causer des blessures corporelles graves ou représenter un risque pour la santé des utilisateurs, par ex. des contusions ; c'est pourquoi toute modification de la construction ne peut être effectuée qu'après nous en avoir informés et après obtention de notre accord ; nos consignes, notamment celles de cette notice de montage et d'utilisation, doivent être impérativement respectées. Toute modification des produits allant à l'encontre de leur utilisation conforme n'est pas autorisée.

Lorsqu'ils utilisent nos produits, les fabricants des produits finis et les installateurs doivent veiller à tenir compte et à respecter toutes les dispositions légales et administratives nécessaires, en particulier les dispositions relatives à la compatibilité électromagnétique actuellement en vigueur, notamment en ce qui concerne la production du produit fini, l'installation et le service-clientèle.

Consignes de sécurité



Prudence !

- Risque de blessure pouvant être provoqué par des décharges électriques.
- Les branchements au réseau 230 V doivent obligatoirement être effectués par un électricien autorisé.
- Coupez l'alimentation du câble de branchement avant de procéder au montage.
- Observez lors du branchement les prescriptions des entreprises d'approvisionnement en énergie locales ainsi que les directives pour locaux humides et immergés selon VDE 100.
- A utiliser uniquement dans des locaux secs.
- Utilisez uniquement des pièces originales de Becker n'ayant subi aucune modification.
- Veillez à ce que personne ne se tienne dans la zone de déploiement des installations
- Tenez les enfants à l'écart des commandes.
- Observez les directives spécifiques de votre pays.
- Lorsque l'installation est pilotée par un ou plusieurs appareils, la zone de déploiement de l'installation doit être visible pendant l'utilisation.

de

en

fr

nl

Utilisation conforme aux prescriptions

Le VC320 doit être utilisé exclusivement pour la commande d'installations de volets roulants.

- Sachez qu'il est interdit d'utiliser les installations radio dans les zones où le risque de perturbations est élevé (p. ex. hôpitaux, aéroports).
- La commande à distance n'est autorisée que pour les appareils et installations pour lesquels une perturbation fonctionnelle dans la télécommande ou dans le récepteur ne constitue aucun danger pour les personnes, les animaux ou les choses ou pour lesquels ce risque est éliminé grâce à d'autres dispositifs de sécurité.
- L'exploitant n'est en aucun cas protégé contre les perturbations provoquées par d'autres installations de télécommunication et de dispositifs terminaux (par ex. par des installations radio qui sont utilisées de manière conforme dans la même plage de fréquence).
- Combinez les récepteurs radio uniquement avec des appareils et des installations autorisés par le fabricant.



Remarque

Veillez à ce que la commande ne soit pas installée et utilisée dans une zone métallique ou de champs magnétiques.

Les installations radio qui émettent sur la même fréquence peuvent causer une perturbation de la réception.

Sachez que la portée du signal radio est limitée par la législation et par les mesures relatives à la construction

Branchement



Prudence

Risque de blessure pouvant être provoqué par des décharges électriques.

Le branchement doit obligatoirement être effectué par un électricien autorisé !

Lors du montage du volet roulant, veillez toujours à ce que les câbles ne soient pas endommagés lors du fonctionnement de l'installation. Recouvrez les bords tranchants sur lesquels le câble est posé avec une bande de protection appropriée.

En cas d'un éventuel endommagement des câbles, leur remplacement ne peut être effectué que par le fabricant.

Si la VC320 assure la commande de plus d'un moteur, les moteurs doivent être découplés par des relais. Ce découplément n'est pas nécessaire pour les moteurs Becker avec fin de course électronique.

Vérifiez le courant de commutation de l'appareil.

de

en

fr

nl



Notice de montage et d'utilisation

Branchez le VC320 de la manière suivante :

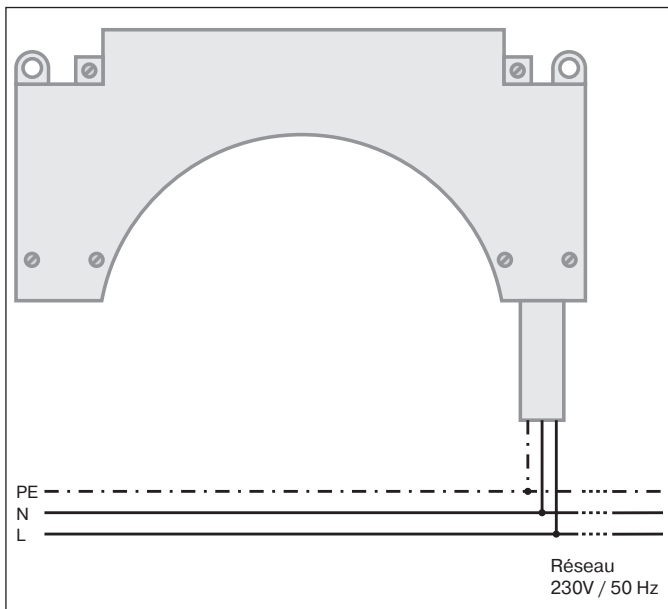

Branchez le moteur tubulaire de la manière suivante :

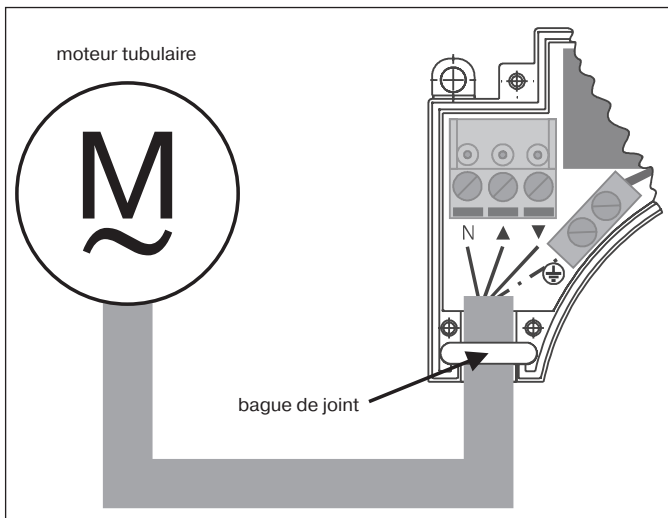

Programmez un émetteur dans le récepteur (cf. chapitre « Programmation de la radio »)



Remarque

Veillez à une réception optimale de la radio.

Vérifiez le sens de rotation du moteur tubulaire. Si le sens de rotation est incorrect, échangez les fils de branchement ▲ et ▼ du moteur tubulaire.

Montage

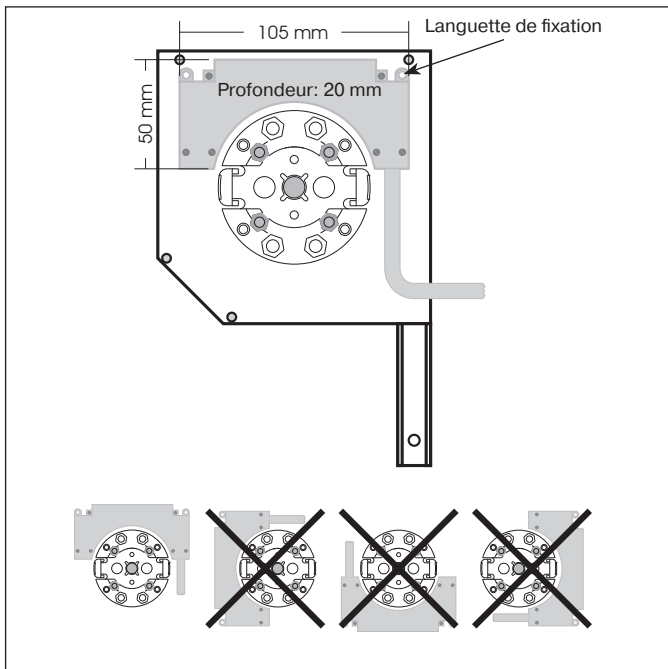

Il existe 2 possibilités de montage :

- Vous pouvez visser le VC320 avec deux vis \varnothing 3mm dans les languettes de fixation.
- Vous avez la possibilité de fixer le VC320 en le collant à l'aide des autocollants fournis.



Remarque

Veillez à ce que la surface à coller soit sèche, propre et sans traces de graisse.

1) Programmation de la radio

1. Branchez le VC320 au réseau.
2. Mettez maintenant sous tension.
3. Le VC320 passe en mode de programmation et y reste 3 minutes.

1a) Programmation de l'émetteur maître

Appuyez pendant 3 secondes sur la touche de programmation de l'émetteur au cours du mode de programmation.

Le tablier acquitte le processus de programmation avec un mouvement, c'est-à-dire que le tablier se déplace de quelques centimètres.

Cet acquittement sera nommé à la suite « réaction ».

Le processus de programmation est ainsi terminé.



Remarque

Si un émetteur est déjà programmé dans le récepteur, appuyez pendant 10 secondes sur la touche de programmation.

1b) Programmation d'autres émetteurs



Remarque

Outre l'émetteur maître, il est également possible de programmer au maximum 15 émetteurs dans le VC320.

1. Appuyez pendant 3 secondes sur la touche de programmation de l'émetteur maître programmé au point 1a).

L'acquiescement se manifeste par une « réaction » du tablier.

2. Appuyez maintenant pendant 3 secondes sur la touche de programmation d'un nouvel émetteur que le VC320 ne connaît pas encore. Vous activez ainsi pendant 3 minutes le mode de programmation du VC320 pour un nouvel émetteur.

L'acquiescement se manifeste par une « réaction » du tablier.

3. Appuyez maintenant pendant 3 secondes une nouvelle fois sur la touche de programmation d'un nouvel émetteur que vous souhaitez programmer.

L'acquiescement se manifeste par une « réaction » du tablier.

Le nouvel émetteur est maintenant programmé.

de

en

fr

nl



2) Position intermédiaire



Remarque

La position intermédiaire est une position de la protection solaire qui peut être librement sélectionnée entre la position finale supérieure et la position finale inférieure. Les deux positions finales doivent avoir été programmées avant la programmation de la position intermédiaire.

Cette position est atteinte à partir de la position finale supérieure.

2a) Programmation de la position intermédiaire

1. Déplacez le tablier de la position finale supérieure vers la position intermédiaire souhaitée.

2. Appuyez tout d'abord sur la touche STOP et à la fois sur la touche DESCENTE en l'espace de 3 secondes et maintenez les deux touches enfoncées.

L'acquiescement se manifeste par une « réaction » du tablier.

La position intermédiaire a été mémorisée.

2b) Amener le volet roulant en position intermédiaire

1. Appuyez deux fois sur la touche DESCENTE en l'espace d'une seconde.

Le tablier se déplace vers la position intermédiaire.

2c) Effacer la position intermédiaire

1. Amenez le volet roulant en position intermédiaire.

2. Appuyez tout d'abord sur la touche STOP et à la fois sur la touche DESCENTE en l'espace de 3 secondes et maintenez les deux touches enfoncées.

L'acquiescement se manifeste par une « réaction » du tablier.

La position intermédiaire a été effacée.

3) Position d'aération



Remarque

Cette fonction vous permet de remonter le volet roulant à partir de la position finale inférieure de manière à ce que les fentes d'aération puissent s'ouvrir. Les deux positions finales doivent avoir été programmées avant la programmation de la position d'aération.

La position d'aération est atteinte à partir de la position finale inférieure.

3a) Programmation de la position d'aération

1. Déplacez le tablier de la position finale inférieure vers la position d'aération souhaitée.
2. Appuyez tout d'abord sur la touche STOP et à la fois sur la touche MONTEE en l'espace de 3 secondes et maintenez les deux touches enfoncées.

L'acquiescement se manifeste par une « réaction » du tablier.

La position d'aération a été mémorisée.

3b) Amener le volet roulant en position d'aération

1. Appuyez deux fois sur la touche MONTEE en l'espace d'une seconde.

Le tablier se déplace vers la position d'aération.

3c) Effacer la position d'aération

1. Amenez le volet roulant en position d'aération.
2. Appuyez tout d'abord sur la touche STOP et à la fois sur la touche MONTEE en l'espace de 3 secondes et maintenez les deux touches enfoncées.

L'acquiescement se manifeste par une « réaction » du tablier.

La position d'aération a été effacée.

de

en

fr

nl



4) Effacement des émetteurs

4a) Effacer les émetteurs un à un



Remarque

L'émetteur maître programmé au point 1a) ne peut pas être effacé. Il peut seulement être remplacé (cf. point 5).

1. Appuyez pendant 3 secondes sur la touche de programmation de l'émetteur maître.
L'acquiescement se manifeste par une « réaction » du tablier.
2. Appuyez maintenant pendant 3 secondes sur la touche de l'émetteur que vous souhaitez effacer.
L'acquiescement se manifeste par une « réaction » du tablier.
3. Appuyez ensuite une nouvelle fois pendant 10 secondes sur la touche de l'émetteur que vous souhaitez effacer.
L'acquiescement se manifeste par une « réaction » du tablier.

L'émetteur a été effacé du VC320.

4b) Effacer tous les émetteurs (à l'exception de l'émetteur maître)

1. Appuyez pendant 3 secondes sur la touche de programmation de l'émetteur maître.
L'acquiescement se manifeste par une « réaction » du tablier.
2. Appuyez une nouvelle fois pendant 3 secondes sur la touche de programmation de l'émetteur maître.
L'acquiescement se manifeste par une « réaction » du tablier.
3. Appuyez une nouvelle fois pendant 10 secondes sur la touche de programmation de l'émetteur maître.
L'acquiescement se manifeste par une « réaction » du tablier.

Tous les émetteurs (à l'exception de l'émetteur maître) ont été effacés du récepteur.

5) Reprogrammation de l'émetteur maître

1. Coupez le courant du VC320 et remettez-le sous tension après 5 secondes.

Le VC320 passe en mode de programmation et y reste 3 minutes.



Remarque

Pour que le nouvel émetteur maître soit programmé dans le VC320 souhaité, tous les autres récepteurs qui sont branchés sur le même réseau ne doivent plus se trouver en mode de programmation.

Après remise sous tension, exécutez pour cela un ordre de déplacement ou d'arrêt à l'aide de l'émetteur de ces récepteurs.

2. Appuyez pendant 10 secondes sur la touche de programmation du nouvel émetteur maître.

L'acquiescement se manifeste par une « réaction » du tablier.

Le nouvel émetteur maître a été programmé et l'ancien émetteur maître a été effacé.

6) Programmation des horaires



Remarque

Cette fonction n'est possible qu'avec les émetteurs MemoControl MC441 et MC411 du programme de commandes Centronic de Becker.

Le VC320 peut mémoriser les horaires pour le déplacement de MONTEE et de DESCENTE.

Lorsque le curseur est en position « ☺ », ce déplacement du volet roulant se reproduit toutes les 24 heures.

La position du curseur ☺/☹ ne joue aucun rôle pour la programmation des horaires. Le cas échéant, les horaires mémorisés auparavant sont remplacés.

1. Si nécessaire, amener le volet roulant dans la position finale opposée.
2. Attendez l'heure souhaité auquel l'ordre de marche automatique doit être effectué.
3. Actionnez au moment souhaité la touche de direction correspondante et maintenez-la enfoncée jusqu'à ce que le moteur du volet roulant s'arrête brièvement au bout de 6 secondes environ et continue ensuite de se déplacer jusqu'à la position finale.
4. Lâchez la touche de direction.

Le VC320 a mémorisé l'heure actuelle pour le sens de ce déplacement.

de

en

fr

nl



7) Effacement des horaires



Remarque

Lors du processus d'effacement, les deux horaires sont toujours effacés.

Pour effacer l'horaire de MONTEE et de DESCENTE, appuyez pendant 10 secondes sur la touche STOP.

L'acquiescement se manifeste par une « réaction » du tablier.

Les horaires ont été effacés.

Caractéristiques techniques

Tension nominale	230-240 V AC / 50 Hz
Courant de commutation	5 A / 230-240 V AC pour $\cos \varphi = 1$
Indice de protection	IP 42
Classe de protection (uniquement après un montage conforme aux prescriptions)	II
Température ambiante admissible	-25 °C à +55 °C
Fréquence radio	868,3 MHz
Type de montage	dans le coffre du volet roulant



Que faire si... ?

Anomalie	Cause	Mesure à prendre
Le moteur ne fonctionne pas.	Mauvais branchement.	Vérifier le branchement
Le moteur fonctionne dans la mauvaise direction.	Mauvais branchement.	Echanger les fils ▲ et ▼.
Le VC320 n'exécute pas les ordres de marche manuels.	L'émetteur n'est pas programmé dans le VC320.	Programmer l'émetteur.
Le VC320 n'exécute pas les ordres de marche automatiques.	<ol style="list-style-type: none"> L'émetteur n'est pas programmé dans le VC320. Le curseur ↕/⊖ de l'émetteur se trouve sur ↕. 	<ol style="list-style-type: none"> Programmer l'émetteur. Placer le curseur ↕/⊖ de l'émetteur sur ⊖.
Le VC320 n'accepte aucun horaire.	L'émetteur programmé ne possède pas de curseur ↕/⊖.	Utiliser un émetteur avec un curseur ↕/⊖.
Le moteur tubulaire ne se déclenche pas aux horaires programmés.	<ol style="list-style-type: none"> Curseur ↕/⊖ en position ↕. Plusieurs émetteurs à curseur sont programmés dans le moteur tubulaire. Un curseur ↕/⊖ se trouve sur ↕. 	<ol style="list-style-type: none"> Placer le curseur ↕/⊖ de l'émetteur en position ⊖. Faire passer le curseur d'un émetteur de ↕ à ⊖. Si le curseur se trouve déjà sur ⊖, le replacer d'abord sur ↕ et ensuite de nouveau sur ⊖.
Les horaires programmés changent.	Coupures de courant 230 V fréquentes. Variations dans la fréquence de réseau 50 Hz.	

de

en

fr

nl



Algemeen

De door de fabriek afgeleverde VC320 zet radiosignalen om in stuursignalen. Een bekabelde aandrijving kan met de VC320 draadloos gestuurd worden. De VC320 kan met alle zenders van het Centronic besturingsprogramma worden aangestuurd.

Garantieverlening

Constructieve wijzigingen en ondeskundige installatie die in strijd zijn met deze gebruiksaanwijzing en andere instructies onzerzijds, kunnen leiden tot ernstig lichamelijk letsel van de gebruiker en kunnen een ernstig risico vormen voor diens gezondheid, zoals kneuzingen. Constructieve wijzigingen mogen derhalve uitsluitend na overleg met ons en met onze toestemming plaatsvinden, waarbij onze instructies en vooral de instructies in de voorliggende gebruiksaanwijzing beslist in acht moeten worden genomen.

Afwijkend gebruik, toepassingen en/of verwerking van de producten die in strijd is met het bedoelde gebruik, is niet toegestaan.

De fabrikant van het eindproduct en de installateur dienen erop te letten dat bij gebruik van onze producten aan alle noodzakelijke wettelijke en officiële voorschriften aandacht wordt besteed en dat deze worden opgevolgd. Dit betreft de fabricage van het eindproduct, de installatie en het advies aan de klant en geldt vooral voor de daarop betrekking hebbende actuele EMV-voorschriften.

Veiligheidsinstructies



Voorzichtig!

- Gevaar voor verwonding door elektrische schok.
- Aansluitingen op het 230 V elektriciteitsnet moeten door een geautoriseerd vakman worden uitgevoerd.
- Haal voor de montage de spanning van de aansluitkabel.
- Bij het aansluiten dienen de voorschriften van het plaatselijke energiebedrijf alsmede de bepalingen voor natte en vochtige ruimten volgens VDE 100 te worden aangehouden.
- Uitsluitend in droge ruimte gebruiken.
- Gebruik uitsluitend niet veranderde originele onderdelen van Becker.
- Houd personen buiten het werkgebied van de installatie.
- Houd kinderen op afstand van besturingsapparaten.
- Neem de bepalingen in acht die specifiek voor uw land van toepassing zijn.
- Wanneer de installatie door één of meerdere apparaten wordt gestuurd, dan moet het bewegingsgebied van de installatie gedurende de bediening zichtbaar zijn.

de

en

fr

nl

Reglementaire toepassing

De VC320 mag uitsluitend voor het aansturen van rolluikinstallaties worden gebruikt.

- Let erop dat draadloze installaties niet in gebieden met een verhoogd risico gebruikt mogen worden (bijv. ziekenhuizen, luchthavens).
- De afstandsbediening is uitsluitend toegestaan voor apparaten en installaties waarbij een functionele storing in de handzender of ontvanger geen gevaar voor personen, dieren en goederen oplevert of waar dit risico door andere veiligheidsvoorzieningen is afgedekt.
- De exploitant geniet generlei bescherming tegen storingen bijv. door radiozendinginstallaties en eindinstallaties (zoals draadloze installaties die volgens de regels in hetzelfde frequentiebereik worden gebruikt.)
- Verbind draadloze ontvangers uitsluitend met door de fabrikant goedgekeurde apparatuur.



Aanwijzing

Let erop dat de besturing niet in het gebied van metalen oppervlakken of magnetische velden wordt geïnstalleerd of geëxploiteerd.

Draadloze installaties die op dezelfde frequentie zenden, kunnen aanleiding geven tot storingen in de ontvangst.

Houd er rekening mee dat de reikwijdte van het radiosignaal door de wetgever en door bouwkundige maatregelen is beperkt.

Aansluiting



Voorzichtig

Gevaar voor verwonding door elektrische schok.

Aansluiting uitsluitend door een geautoriseerde vakman!

Let er bij de montage van het rolluik altijd op dat de kabels bij gebruik van de installatie niet beschadigd kunnen worden! Dek scherpe kanten, waarover de kabels geleid worden af met geschikt afdekband. Bij eventuele beschadiging van de kabels mogen deze uitsluitend door de fabrikant worden vervangen.

Wanneer meer dan één buismotor via de VC320 wordt aangestuurd, zorg dan voor een scheiding met deze buismotor d.m.v. relais. Deze scheiding vervalt bij Becker-motoren met elektronische eindschakelaar.

Let op de schakelstroom van het apparaat.

de

en

fr

nl



Montage- en gebruiksaanwijzing

Sluit de VC320 als volgt aan:

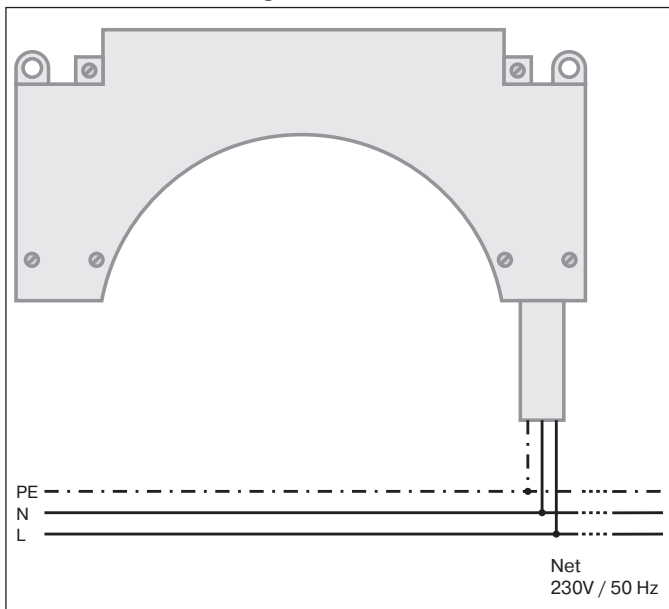

Sluit de buismotor als volgt aan:

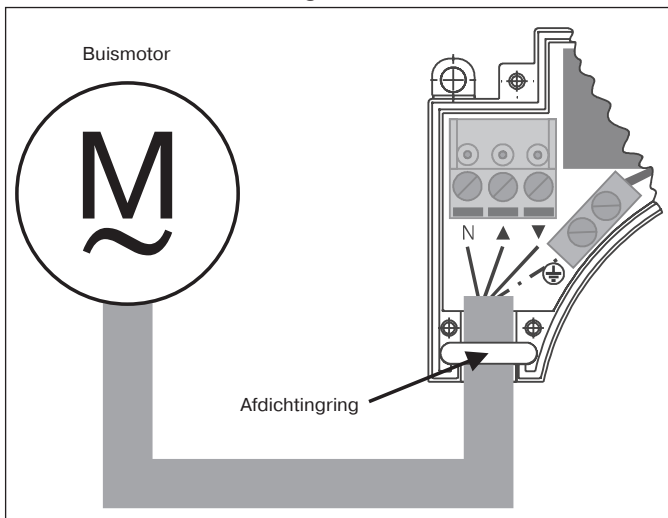

Programmeer een zender in de ontvanger (zie hoofdstuk „Programmeren van de zender“).



Aanwijzing

Let op een optimale radio-ontvangst.

Controleer de draairichting van de buismotor. Wanneer de draairichting niet klopt, verwissel dan de aansluitdraden ▲ en ▼ van de buismotor.

Montage

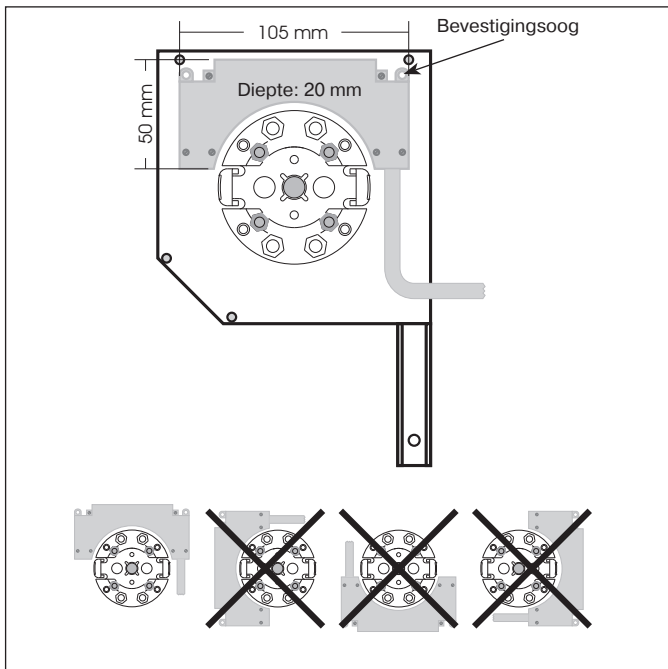

De VC320 kan op twee manieren worden gemonteerd:

- De VC320 met twee schroeven \varnothing 3 mm door de bevestigingsogen vastschroeven.
- De VC320 vastplakken met de meegeleverde lijmkussentjes.



Aanwijzing

Zorg ervoor dat de plaats waar de lijmkussentjes worden aangebracht schoon, droog en vetvrij is.

1) Programmeren van de zender

1. Sluit de VC320 aan op de netvoeding.
2. Schakel nu de spanning in.
3. De VC320 gaat gedurende 3 minuten in de programmeerstand.

1a) Masterzender programmeren

Druk de programmeertoets tijdens de programmeerstand gedurende 3 seconden in.

Het rolluikpantser bevestigt het programmeren met een beweging, d.w.z. dat het rolluikpantser zich enkele centimeters beweegt.

Deze bevestiging wordt hierna de „knikbeweging“ genoemd.

Daarmee is het programmeren beëindigd.



Aanwijzing

Wanneer in de ontvanger al een zender is geprogrammeerd, druk dan gedurende 10 seconden op de programmeertoets.

1b) Het programmeren van andere zenders



Aanwijzing

Er kunnen behalve de masterzender nog max. 15 andere zenders in VC320 worden geprogrammeerd.

1. Druk op de programmeertoets van de onder 1a) geprogrammeerde masterzender gedurende 3 seconden.

De bevestiging volgt door een „knikbeweging“ van het rolluikpantser.

2. Druk nu gedurende 3 seconden op de programmeertoets van een nieuwe zender die nog niet bekend is bij de VC320. Hierdoor wordt de programmeerstand van de VC320 voor een nieuwe zender gedurende 3 minuten geactiveerd.

De bevestiging volgt door een „knikbeweging“ van het rolluikpantser.

3. Druk de programmeertoets van de nieuw te programmeren zender nogmaals gedurende 3 seconden in.

De bevestiging volgt door een „knikbeweging“ van het rolluikpantser.

De nieuwe zender is nu geprogrammeerd.

de

en

fr

nl



2) Tussenpositie



Aanwijzing

De tussenpositie is een vrij te kiezen positie van het rolluik, tussen de bovenste en onderste eindpositie. Vóór het instellen van de tussenpositie moeten beide eindposities zijn ingesteld.

De tussenpositie wordt bereikt vanuit de bovenste eindpositie.

2a) Instellen van tussenpositie

1. Zet het rolluikpantser vanuit de bovenste eindpositie in de gewenste tussenpositie.
2. Druk nu eerst de STOP-toets in en binnen 3 seconden de NEERtoets en houd beide toetsen ingedrukt.

De bevestiging volgt door een „knikbeweging“ van het rolluikpantser.

De tussenpositie werd opgeslagen.

2b) Bedienen in de richting van tussenpositie

1. Druk binnen één seconde 2 maal op de NEER-toets.

Het rolluikpantser loopt naar de tussenpositie.

2c) Wissen van de tussenpositie

1. Laat het rolluikpantser in de tussenpositie lopen.
2. Druk nu eerst de STOP-toets in en binnen 3 seconden de NEER-toets en houd beide toetsen ingedrukt.

De bevestiging volgt door een „knikbeweging“ van het rolluikpantser.

De tussenpositie werd gewist.

3) Ventilatiepositie



Aanwijzing

Met deze functie is het mogelijk het rolluik uit de onderste eindpositie zover weer omhoog te laten lopen, dat de ventilatiegleuven worden geopend. Vóór het instellen van de ventilatiepositie moeten beide eindposities zijn ingesteld.

De ventilatiepositie wordt bereikt vanuit de onderste eindpositie.

3a) Instellen van ventilatiepositie

1. Zet het rolluikpantser vanuit de onderste eindpositie in de gewenste ventilatiepositie.
2. Druk nu eerst de STOP-toets in en binnen 3 seconden de OP-toets en houd beide toetsen ingedrukt.

De bevestiging volgt door een „knikbeweging“ van het rolluikpantser.

De tussenpositie werd opgeslagen.

3b) Bedienen in de richting van de ventilatiepositie

1. Druk binnen één seconde 2 maal op de OP-toets.

Het rolluikpantser loopt naar de ventilatiepositie.

3c) Wissen van de ventilatiepositie

1. Laat het rolluikpantser in de ventilatiepositie lopen.
2. Druk nu eerst de STOP-toets in en binnen 3 seconden de OP-toets en houd beide toetsen ingedrukt.

De bevestiging volgt door een „knikbeweging“ van het rolluikpantser.

De ventilatiepositie werd gewist.

de

en

fr

nl



4) Zenders wissen

4a) Zenders afzonderlijk wissen



Aanwijzing

De onder 1a geprogrammeerde masterzender kan niet worden gewist. Deze kan alleen worden overschreven (zie punt 5).

1. Druk de programmeertoets van de masterzender in gedurende 3 seconden. De bevestiging volgt door een „knikbeweging“ van het rolluikpantser.
 2. Druk nu gedurende 3 seconden de programmeertoets in van de zender die moet worden gewist. De bevestiging volgt door een „knikbeweging“ van het rolluikpantser.
 3. Druk aansluitend nogmaals gedurende 10 seconden op de programmeertoets van de zender die moet worden gewist. De bevestiging volgt door een „knikbeweging“ van het rolluikpantser.
- De zender werd uit de VC320 gewist.

4 b) Alle zenders wissen (behalve masterzender)

1. Druk de programmeertoets van de masterzender in gedurende 3 seconden. De bevestiging volgt door een „knikbeweging“ van het rolluikpantser.
 2. Druk nogmaals de programmeertoets van de masterzender gedurende 3 seconden in. De bevestiging volgt door een „knikbeweging“ van het rolluikpantser.
 3. Druk nogmaals de programmeertoets van de masterzender gedurende 10 seconden in. De bevestiging volgt door een „knikbeweging“ van het rolluikpantser.
- Alle zenders (behalve de masterzender) werden uit de ontvanger gewist.

5) Master overschrijven

1. Schakel de spanning van de VC320 uit en na 5 seconden weer in.

De VC320 gaat gedurende 3 minuten in de programmeerstand.



Aanwijzing

Om ervoor te zorgen dat de nieuwe masterzender alleen in de gewenste VC320 wordt geprogrammeerd, moeten alle andere ontvangers die op het zelfde voedingspunt zijn aangesloten uit de programmeerstand worden gehaald.

Voer daartoe, na het opnieuw inschakelen van de spanning, met de zender van deze ontvanger een loop- en stopcommando uit.

2. Druk nu de programmeertoets van de masterzender gedurende 10 seconden in.

De bevestiging volgt door een „knikbeweging“ van het rolluikpantser.

De nieuwe masterzender werd geprogrammeerd en de oude masterzender werd gewist.

6) Programmeren van de schakeltijden



Aanwijzing

Deze functie is uitsluitend met de zenders MemoControl MC441 en MC411 van het Becker-besturingsprogramma Centronic mogelijk.

De VC320 kan de schakeltijd voor een OP- en NEER-beweging opslaan.

In de schuifschakelaarstand „⊖“ wordt deze rolluikbeweging om de 24 uur herhaald.

De positie van de ⊖/⊕-schuifschakelaar is bij het programmeren van de schakeltijd onbelangrijk. Eerder opgeslagen schakeltijden worden evt. overschreven.

1. Stuur het rolluik eventueel in de tegenovergestelde eindpositie.
2. Wacht tot de gewenste tijd waarop het automatische commando dient te worden uitgevoerd.
3. Op het gewenste tijdstip de betreffende richtingtoets bedienen en ingedrukt houden tot de rolluikmotor na ca. 6 seconden kort stopt en vervolgens tot aan de eindpositie doorloopt.
4. Laat de richtingtoets los.

De VC320 heeft het actuele tijdstip voor deze bewegingsrichting opgeslagen.

de

en

fr

nl



7) Wissen van de schakeltijden



Aanwijzing

Bij het wissen worden altijd beide schakeltijden gewist.

Om de OP- en NEER-schakeltijd te wissen, de STOP-toets gedurende 10 seconden indrukken. De bevestiging volgt door een „knikbeweging“ van het rolluikpantser.

De looptijden zijn gewist.

Technische gegevens

Nominale spanning	230-240 V AC / 50 Hz
Schakelstroom	5 A /230-240 V AC bij $\cos \varphi = 1$
Aard van de beveiliging	IP 42
Veiligheidsklasse (alleen na montage volgens voorschriften)	II
Toegelaten omgevingstemperatuur	-25 °C bis +55 °C
Radiofrequentie	868,3 MHz
Montagesoort	In rolluikkast



Wat te doen, als ...?

Storing	Oorzaak	Verhelpen
Buismotor loopt niet.	Verkeerde aansluiting.	Aansluiting controleren.
Buismotor loopt in de verkeerde richting.	Verkeerde aansluiting.	Bedrading ▲ en ▼ aan voeding omwisselen.
De VC320 voert de handmatige com-mando's niet uit.	De zender is niet in de VC320 geprogrammeerd.	Zender programmeren.
De VC320 voert automatische com-mando's niet uit.	1. Zender is niet in de VC320 geprogrammeerd. 2. Schuifschakelaar van de zender staat op ↕.	1. Zender programmeren. 2. Zet de schuifschakelaar van de zender op ⊖.
De VC320 accepteert geen schakeltijden.	De geprogrammeerde zender heeft geen ↕/⊖ schuifschakelaar.	Gebruik een zender met ↕/⊖ schuifschakelaar.
Buismotor loopt niet op de ingestelde schakeltijd.	1. ↕/⊖ schuifschakelaar in positie ↕. 2. Meerdere schuifschakelaarzenders zijn in de buismotor geprogrammeerd. Een ↕/⊖ schuifschakelaar staat op ↕.	1. ↕/⊖ schuifschakelaar in positie ⊖ schuiven. 2. De schuifschakelaar van een zender van ↕ op ⊖ zetten. Staat de schuifschakelaar al op ⊖, dan moet deze op ↕ en weer terug op ⊖ worden gezet.
Ingestelde schakeltijden wijzigen zich.	Frequente 230 V AC-onderbrekingen van de voeding. Schommelingen in de 50 Hz netfrequentie.	

de
 en
 fr
 nl



BECKER

4034 630 031 0e 11/10